

PKUM06196

说明书 中国电信 MG1200AC 中文 V1 80g双胶,114*140mm,黑白印刷



第一步 硬件连接

网络线连接

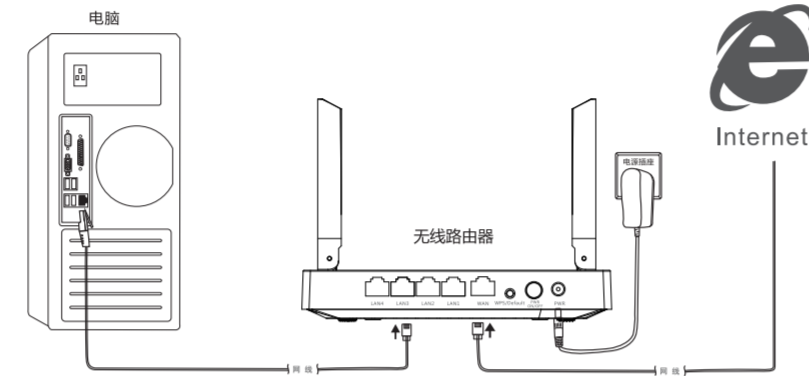

- 温馨提示**
1. 雷雨天气请将设备电源及所有连线拆除，以免遭受雷击破坏。
 2. 远离热源，保持通风。
 3. 在储存、运输和运行环境中，请注意防水。
 4. 使用设备前请接电源适配器。
 5. 将设备放置在水平平坦的表面上。
 6. 仅适用于海拔2000米以下安全使用。

A类设备声明
此为A类产品，在生活环境中，该产品可能会造成无线电干扰，在这种情况下，可能需要用户对干扰采取切实可行的保护措施。

连接完成后 请检查路由器指示灯是否正常

指示灯	名称	正常状态
PWR	电源状态指示灯	常亮
WAN	上行状态指示灯	闪烁
LAN	局域网状态指示灯	闪烁
2.4G	2.4G无线状态指示灯	常亮或闪烁
5G	5G无线状态指示灯	常亮或闪烁
WPS	无线安全加密	常亮或闪烁

快速安装指南

- 包装清单:**
主机: 1台
网线: 1根
电源适配器: 1个
快速安装指南: 1份

电视线连接

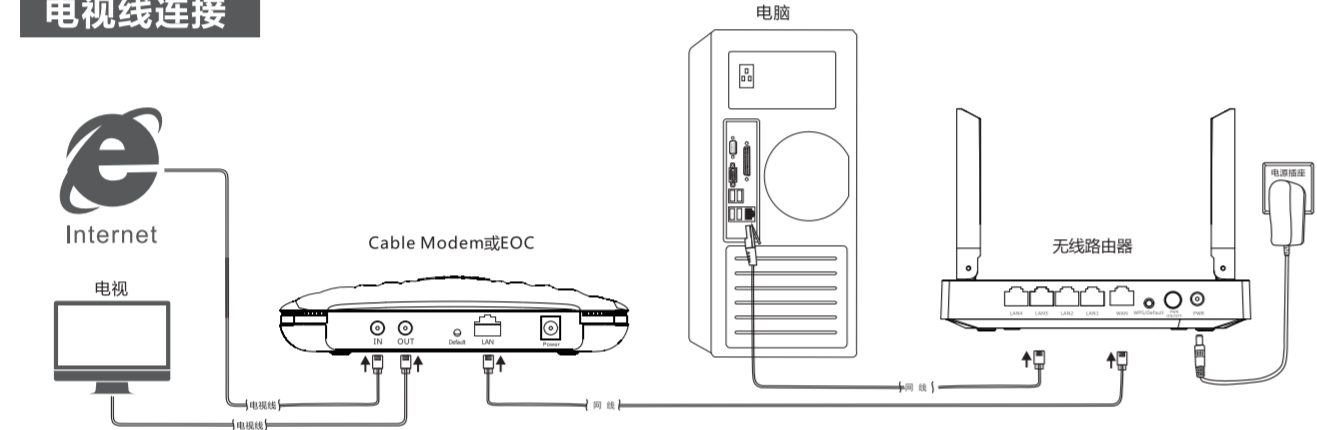

第二步 设置路由器

- 1 打开浏览器: 输入: 192.168.0.1或leike.cc
- 2 登录: 登录的用户名和密码均为: guest
- 3 设置上网



- 4 如何判断上网方式
- 5 恭喜你你可以上网了

上网方式	开通网络时, 网络运营商提供的上网参数
PPPoE	用户名及密码
静态IP	固定的IP地址、子网掩码、网关、DNS服务器
动态IP	网络运营商没有提供任何参数, 不用路由器时可以直接上网, 计算机不需要任何设置

路由器常见问题解答

问 登录不了路由器的管理界面怎么办?

- 答:** 请按以下顺序进行检查
- 1 请确保电脑连接在路由器的LAN1~4口中的一个, 并且对应指示灯是亮的。
 - 2 查看电脑的IP地址与路由器登录IP地址处于同一网段。例如: 路由器的登录IP地址为192.168.0.1, 则电脑的IP地址须为192.168.0.X (X为2到254之间任意整数)。方法如下: 在桌面上右键点击“网上邻居”, 选择“属性”, 双击“本地连接”, 点击“支持”标签。
 - 3 请确认浏览器设置为“从不进行拨号连接”并且没有设置代理服务器。设置方法(以IE浏览器为例): 依次选择“工具>Internet选项连接”, 选择“从不进行拨号连接”; 然后选择“局域网设置”, 在弹出的页面中, 请查看“为LAN使用代理服务器”选项是否勾选, 如果已勾选, 请点击方框取消勾选。
 - 4 请确保本机软硬件没有故障, 更换其他电脑进行连接。

问 忘记了登录路由器的用户名和密码怎么办? 如何将路由器恢复出厂默认设置?

答: 忘记了登录路由器的用户名和密码只能将路由器恢复到出厂默认设置。在路由器的后面板上有一个标明为“Default”的圆孔, 这个圆孔就是恢复默认设置的按钮, 按住Default按钮5秒后松开, 等待约20秒后, 路由器即恢复到出厂设置状态。

合格证 Q.C. Passed

产品型号/Product Model

生产日期/Date of Manufacture

检验员/Quality Inspector

磊科官方网站
www.netcoretec.com

400-810-1616
全国技术支持热线

无线路由器 快速安装指南



无线连接方法 (如何用带无线功能的电脑连接)

Windows 7 Windows 7系统请按以下步骤设置。

- 1 点击该图标
- 2 选择无线信号 (此信号为路由器配置界面的SSID)
- 3 输入无线密码 (此密码为设置浏览器时的无线密码)
- 4 连接成功

Windows 8 Windows 8系统请按以下步骤设置。

- 1 点击该图标
- 2 选择无线信号 (此信号为路由器配置界面的SSID)
- 3 输入无线密码 (此密码为设置浏览器时的无线密码)

Windows XP Windows XP系统请按以下步骤设置。

- 1 鼠标右键点击: “网上邻居” 选择: “属性”
- 2 鼠标右键点击: “无线网络连接” 选择: “查看可用的无线网络”
- 3 选择无线信号 (此信号为设置浏览器的SSID)
- 4 输入无线密码 (此密码为设置浏览器时的无线密码)

无线使用常见问题解答

问 电脑能搜索到无线信号却连接不上该怎么办?

- 答:** 请按以下顺序进行检查
- 1 请确认尝试连接的无线网络名称与无线路由器设置的SSID一致。
 - 2 请确认无线信号的强度, 如果信号较弱, 请调整无线路由器的位置或者近距离连接。
 - 3 请确认无线网卡是否设置加密, 如果设置了加密, 检查无线网卡与无线路由器的加密设置是否一致。
 - 4 请确认无线网卡频段与无线路由器频段是否一致。
 - 5 删除您电脑上的无线网卡所有配置文件, 重新进行连接。
 - 6 询问电脑或者无线网卡厂商, 按照相关指导操作无线网卡进行连接。
 - 7 如仍无法连接, 请将路由器恢复出厂默认设置, 并重新进行配置。

问 为什么笔记本电脑搜索不到无线信号?

- 答:** 请按以下顺序进行检查
- 1 如果是笔记本电脑内置的无线网卡, 请确认无线开关已经打开 (建议仔细阅读笔记本电脑说明书)
 - 2 在设备管理器中查看无线网卡驱动是否成功安装以及无线网卡是否已经启动。方法如下: 鼠标右键点击桌面上的“我的电脑”, 选择

“属性->硬件->设备管理器”, 在设备列表中, 如下图, 网卡前面绿色标识表示网卡驱动已安装成功且启动。如果网卡前面的图标有一个红叉, 表示网卡未启用, 请鼠标右键单击该网卡, 选择启用。如果网卡前面的图标有一个问号或者感叹号, 表明网卡驱动未安装成功, 请重新安装网卡驱动。如果列表中没有找不到无线网卡, 请鼠标右键列表空白处, 选择“扫描检测硬件改动”, 或者重新安装无线网卡。

- 1 检查笔记本电脑的无线服务是否开启。方法如下 (以Windows Xp为例): 右键点击桌面上“我的电脑”, 选择“管理”。在计算机管理中选择“服务和应用程序”, 在“服务”页面里查看“Wireless Zero Configuration”的状态。如果状态为未启动, 请鼠标右键单击“Wireless Zero Configuration”, 选中“启动”。如果启动类型显示已禁止, 请点击鼠标右键选中“属性”, 将启动类型改为自动, 然后再将状态改为启动。
- 2 请确认无线路由器的无线功能已开启且允许SSID广播。
- 3 尝试近距离是否可以搜索到无线信号, 避免因障碍物太多导致信号严重衰减。
- 4 尝试改用他无线网卡。
- 5 将无线路由器恢复出厂默认设置, 并且重新配置路由器。

问 忘记无线加密的密码怎么办?

答: 断开所有的无线连接, 使用网线连接电脑和无线路由器, 登录无线路由器管理界面, 并更改无线安全的相关配置。也可直接恢复无线路由器出厂默认设置, 然后重新进行配置。

声明 以上信息仅供参考, 如有更改, 恕不另行通知。 版权所有 深圳市磊科实业有限公司 全国技术支持热线 400-810-1616 更多信息请访问: www.netcoretec.com

保修卡

- 保修内容:**
- 1 整机保修: 自产品出厂之日起, 整机保修期为12个月, 自购买之日起计算。如产品在保修期内发生质量问题, 经本公司技术人员检测确认后, 本公司将提供免费维修服务。如产品在保修期外发生质量问题, 本公司将提供有偿维修服务。
 - 2 部件保修: 对于在保修范围内的产品, 因质量问题导致的产品, 本公司将提供免费维修服务。如产品在保修期外发生质量问题, 本公司将提供有偿维修服务。
 - 3 上门服务: 对于在保修范围内的产品, 因质量问题导致的产品, 本公司将提供免费上门服务。如产品在保修期外发生质量问题, 本公司将提供有偿上门服务。
 - 4 退换货: 对于在保修范围内的产品, 因质量问题导致的产品, 本公司将提供免费退换货服务。如产品在保修期外发生质量问题, 本公司将提供有偿退换货服务。
- 下列情况不属于免费保修范围:**
- 1 未按使用说明书要求安装或使用本产品;
 - 2 产品进水、受潮、受压、摔落、挤压、碰撞、刮擦、划伤、火烧、鼠咬、虫咬、人为损坏;
 - 3 产品经过非本公司授权人员修理或改装;
 - 4 客户未按说明书要求正确使用、保管、存放、运输、搬运、安装、拆卸、维修、保养;
 - 5 产品因不可抗力因素造成损坏, 如火灾、地震、洪水、雷电、台风、海啸、核辐射、战争、产品老化等;
 - 6 产品因不可抗力因素造成损坏, 如火灾、地震、洪水、雷电、台风、海啸、核辐射、战争、产品老化等。

保修卡

用户反馈 (请填写以下资料, 并寄回本公司)

产品名称: _____ 产品型号: _____

经销商名称: _____ 经销商电话: _____

用户名称: _____ 购买日期: _____

通讯地址: _____

邮编: _____ 电话: _____